

OTO **PRIME ELITE** **PE-10**

Руководство пользователя

OTO

PRIME ELITE

PE-10

Благодарим Вас за выбор продукции ОТО, которая призвана улучшить Ваше здоровье. Все товары ОТО перед продажей прошли проверку и отвечают требованиям безопасной и надежной эксплуатации для домашнего использования.

Пожалуйста, внимательно прочитайте инструкцию, чтобы правильно пользоваться и обслуживать кресло.

СОДЕРЖАНИЕ

Меры безопасности	2 - 3
Подготовка к использованию	4 - 5
Составные части	6
Пульт управления	7
Порядок эксплуатации	8 - 14
Голосовое управление	15
Вопросы и ответы	16
Функциональные особенности	17
Уход и обслуживание	18
Устранение проблем	19
Спецификация	20

МЕРЫ БЕЗОПАСНОСТИ

1. Следующим людям необходимо проконсультироваться с врачом перед использованием массажного кресла:

- Кто использует медицинские электронные устройства, встроенные в организм, например кардиостимулятор
- Кто страдает сердечными заболеваниями
- Кто страдает заболеваниями позвоночника
- Кто страдает от хрупкости костей, особенно в области позвоночника
- Беременным женщинам или в послеродовой период
- Кто страдает злокачественными опухолями
- Кто страдает остеопорозом
- Кто страдает кожными заболеваниями или инфекциями
- Кто имеет какие-либо физические отклонения
- Кто проходил лечение или проходит его в настоящее время
- Людям с аномалией или деформацией конечностей или позвоночника
- Кто недавно перенес операцию.

2. Избегайте контакта кресла с водой, попадания брызг на поверхность, попадания воды внутрь.

3. Контакт воды с электричеством опасен. Не ставьте кресло во влажную среду (например, в ванную комнату, душевую или около бассейна и т. д.).

4. Перед подключением кресла к питанию убедитесь, что напряжение источника питания совместимо с входным напряжением кресла.

5. Если вилка, шнур питания или само кресло повреждены, немедленно прекратите его использование и обратитесь в сервисный центр.

6. Не пытайтесь отремонтировать кресло самостоятельно и разбирать его. Это может привести к травмам или поражению электрическим током.

7. Кресло не предназначено для использования инвалидами, людьми с нарушением сенсорных или умственных способностей (включая детей), кроме случаев, когда они находятся под присмотром ответственного за их безопасность, который осуществляет контроль или управление креслом.

8. Если кресло или шнур питания повреждены, не пытайтесь проводить ремонт самостоятельно. Свяжитесь с сервисным центром ОТО, иначе гарантия на обслуживание будет аннулирована.

9. Детям запрещено использовать кресло без присмотра. Они должны находиться под наблюдением, чтобы исключить случаи игры на кресле.

10. Если кресло издает необычный звук или шум, выключите его и обесточьте. Пожалуйста, свяжитесь с ОТО или авторизованным дилером.

11. Не используйте кресло, если оно повреждено или произошел механический или электронный сбой. Пожалуйста, свяжитесь с ОТО или его авторизованным дилером.

12. Устанавливайте кресло только в соответствии с инструкциями, приведенными в данном руководстве пользователя.

МЕРЫ БЕЗОПАСНОСТИ

13. Не используйте кресло во влажной и высокотемпературной среде или рядом с обогревательными приборами, такими как обогреватели, плиты.
14. Не наносите медицинский или косметический крем на кресло или на тело до или во время его использования.
15. При массаже области шеи следите за движением роликов и воздерживайтесь от применения чрезмерной силы.
16. Не повреждайте, не сгибайте, не растягивайте, не скручивайте и не завязывайте шнур питания. Это может привести к возгоранию или поражению электрическим током.
17. Не используйте массаж на голое тело.
18. Рекомендуемое время массажа не более 30 минут за сеанс.
19. Максимальная нагрузка на кресло составляет 140 кг. Если нагрузка будет выше 140 кг, кресло может выйти из строя.
20. Содержите кресло в чистоте и никогда не помещайте какие-либо предметы внутрь корпуса.
21. Кресло предназначено только для домашнего использования.
22. Не стойте, не садитесь и не прыгайте на подставке ног во избежание травм или повреждений.
24. При использовании функции нагрева избегайте длительного контакта с одной и той же частью тела.
25. Рекомендовано снять все украшения перед использованием кресла.
26. Не используйте кресло во время сна, в состоянии алкогольного опьянения или при высокой температуре.
27. Избегайте использования кресла сразу после еды. Подождите не менее часа, прежде чем начать массаж.

Электромагнитные поля (ЭДС)

Этот продукт ОТО соответствует всем стандартам, касающимся электромагнитных полей (ЭДС).

ПОДГОТОВКА К ЭКСПЛУАТАЦИИ

1. Распакуйте массажное кресло и достаньте все аксессуары

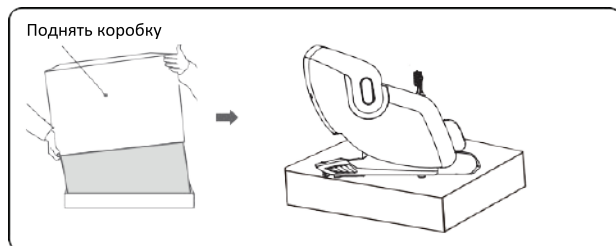

- Освободите кресло от картонной упаковки.
- Закрепите подголовник и накидку на спинку.

2. Разместите массажное кресло на открытой площадке

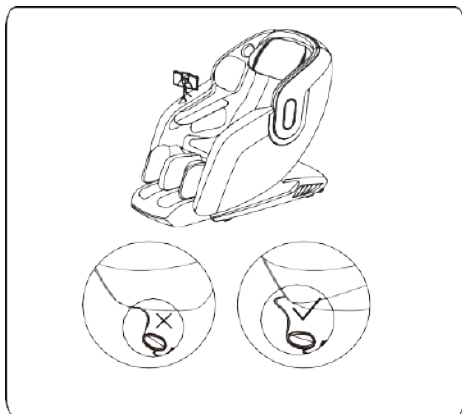

- Оставьте достаточно места вокруг кресла для наклона назад.
- Чтобы избежать повреждения пола и уменьшить шум, пожалуйста, расположите под креслом коврик.
- Убедитесь, что спереди и сзади кресла нет препятствий.
- Пожалуйста, не устанавливайте кресло на мокром или неровном полу.
- Чтобы избежать помех сигнала, пожалуйста, не устанавливайте кресло близко от телевизора и радио.
- Не подвергайте кресло воздействию прямых солнечных лучей или высокой температуры. В противном случае его обивка может выцвести или затвердеть.

Предупреждение:

Не размещайте шнур питания под креслом!

Остерегайтесь повреждения шнура питания при перемещении кресла!

ПОДГОТОВКА К ЭКСПЛУАТАЦИИ

3. Перемещение массажного кресла

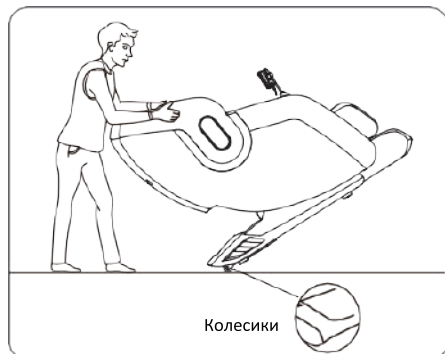

- 1) Надавите на спинку кресла сзади и наклоните его под углом 45° , как показано на рисунке, чтобы оно встало на колесики.
- 2) Медленно передвигаясь на колесиках, переместите кресло в нужное место.
- 3) Медленно и плавно опустите кресло, пока оно полностью не окажется на полу.

Предупреждение:

- Перед перемещением кресла, пожалуйста, верните подставку ног в исходное положение.
- Не перемещайте кресло, когда оно занято или используется.
- Перемещение кресла может привести к повреждению пола. Рекомендуется защита пола (например, коврик или покрывало).
- Не роняйте и не отпускайте кресло внезапно при движении, так как это может его повредить.
- При перемещении кресла рекомендуется использовать двух человек и требуется дополнительная осторожность.

4. Проверьте пространство вокруг массажного кресла

Держите детей и домашних животных подальше от разложенной спинки кресла или поднятой подставки ног.

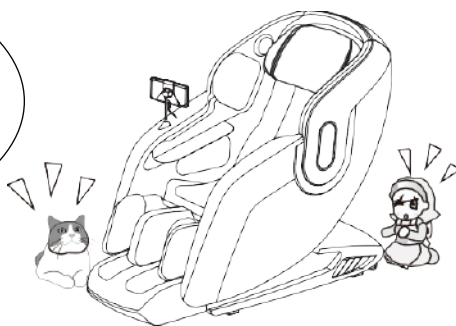

СОСТАВНЫЕ ЧАСТИ

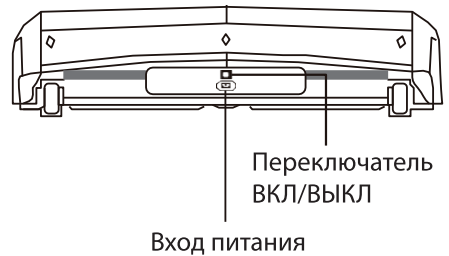
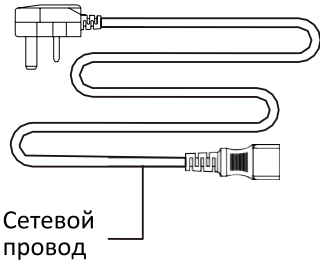
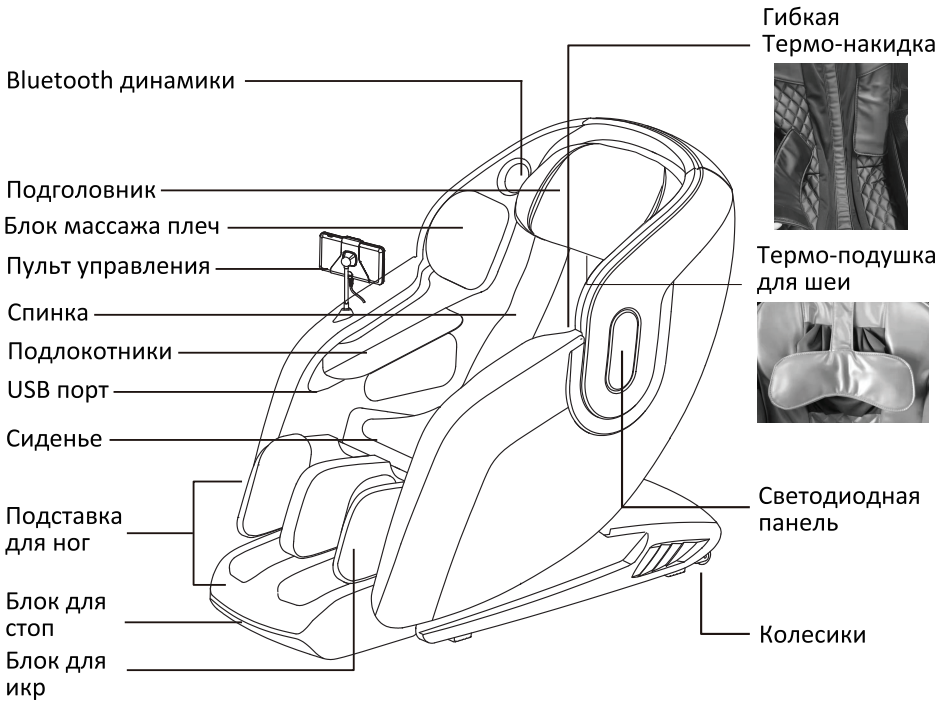

ПУЛЬТ УПРАВЛЕНИЯ



ПОРЯДОК ЭКСПЛУАТАЦИИ

1. Подключите кресло к питанию

1 Вставьте вилку в розетку

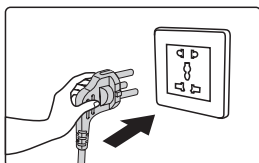

2 Вставьте вилку в разъем питания

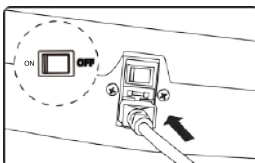

3 Нажмите кнопку «ВКЛ»

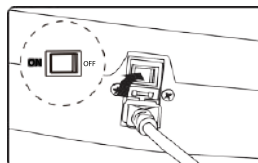

- При подключении к питанию кресло переходит в режим ожидания.



2. Включите пульт управления

- Нажмите кнопку ВКЛ/ВЫКЛ один раз активации пульта управления и перехода экрана в режим Главного меню.
- Нажмите кнопку ВКЛ/ВЫКЛ повторно для выключения пульта управления.

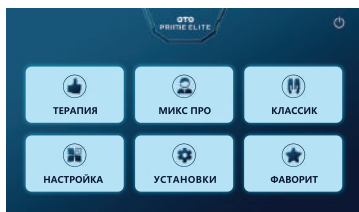

3. Сделайте Выбор

- В главном меню доступно шесть кнопок для выбора «ТЕРАПИЯ», «МИКС ПРО», «КЛАССИК», «НАСТРОЙКА», «УСТАНОВКИ», «ФАВОРИТ».

24 автоматические программы массажа доступны в трех категориях «ТЕРАПИЯ», «МИКС ПРО», «КЛАССИК».



- Нажмите кнопку «ТЕРАПИЯ» чтобы перейти в меню с 8 авто программами: «СЛИЯНИЕ», «ТАЙСКИЙ», «ТОНУС», «ГАВАЙСКИЙ», «УТРЕННИЙ РАССВЕТ», «СЛАДКИЕ СНЫ», «ГЛУБОКИЙ МАССАЖ», «ЭНЕРГИЯ ЖИЗНИ».

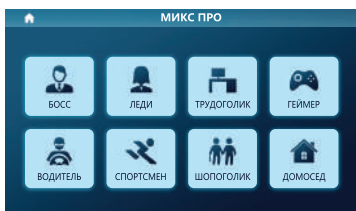

- Нажмите кнопку «МИКС ПРО» чтобы перейти в меню с 8 авто программами: «БОСС», «ЛЕДИ», «ТРУДОГОЛИК», «ГЕЙМЕР», «ВОДИТЕЛЬ», «СПОРТСМЕН», «ШОПОГОЛИК», «ДОМОСЕД».

ПОРЯДОК ЭКСПЛУАТАЦИИ

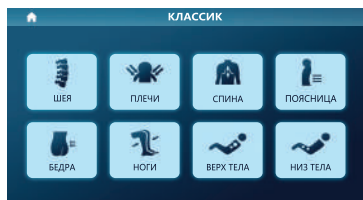

- Нажмите кнопку **«КЛАССИК»** чтобы перейти в меню с **8 авто** программами: **«ШЕЯ»**, **«ПЛЕЧИ»**, **«СПИНА»**, **«ПОЯСНИЦА»**, **«БЕДРА»**, **«НОГИ»**, **«ВЕРХ ТЕЛА»**, **«НИЗ ТЕЛА»**.

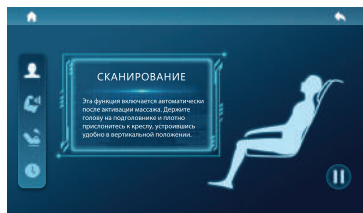

4. Сканирование Тела и Высоты Плеч

- Сканирование запускается автоматически после того, как сделан выбор программы. Держите голову на подголовнике и полностью откиньтесь на спинку кресла в вертикальном положении.

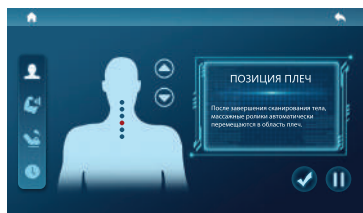

- После завершения сканирования массажные ролики автоматически перемещаются в зону плеч во время разминания. Это делается для определения точного положения плеч пользователя.
- После этого начинается массаж.

ПОРЯДОК ЭКСПЛУАТАЦИИ



- Нажмите кнопку **«НАСТРОЙКА»** чтобы перейти в меню расширенных настроек массажа.
- В этом меню вы можете выбрать различные виды воздушной компрессии: **«ВСЕ ТЕЛО»**, **«ПЛЕЧИ»**, **«РУКИ»**, **«ПОЯСНИЦА - БЕДРА»**, **«ИКРЫ - СТОПЫ»** согласно вашим предпочтениям.
- Вы также можете выбрать различную технику массажа **«РАЗМИН»**, **«ПЕРКУССИЯ»**, **«АКУПУНКТУРА»**, **«ХЛОПКИ»**, **«ТУИНА»**, **«КОМБИ»** в разделе **«ТЕХНИКА»**.
- Во время сеанса вы можете нажать кнопку **«ПАУЗА»**  чтобы остановить массаж.

6 ТЕХНИК МАССАЖА



РАЗМИН



ПЕРКУССИЯ



АКУПУНКТУРА



ХЛОПКИ



ТУИНА



КОМБИ

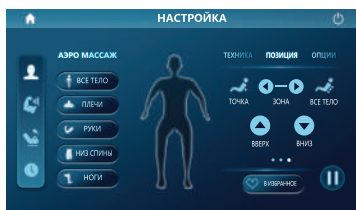

- В меню **«ПОЗИЦИЯ»** вы можете настроить положение роликов, нажимая кнопки **«ВВЕРХ»** или **«ВНИЗ»**.
- Воздушный массаж может активироваться совместно с настройкой положения массажа.
- Вы также можете выбрать кнопку **«ВСЕ ТЕЛО»**, **«ЗОНА»** или **«ТОЧКА»** для настройки массажа.
- В меню **«ОПЦИИ»** вы можете выбрать функции **«ТЕРМОТЕРАПИЯ»**, **«РАЗМИН ИКР»**, **«РОЛИКИ СТОПЫ»**.
- Все 3 функции могут быть активированы одновременно.
- Вы также можете отрегулировать ширину роликов в разделе **«ШИРОКАЯ»**, **«СРЕДНЯЯ»** или **«УЗКАЯ»**.
- Вы можете сохранить выбранные элементы в разделе **«В ИЗБРАННОЕ»**.
- Во время сеанса вы можете нажать кнопку **«ПАУЗА»**  чтобы остановить массаж.



ПОРЯДОК ЭКСПЛУАТАЦИИ



НЕВЕСОМОСТЬ

- В этом режиме вы можете выбрать позицию "G1"; "G2"; "G3" с различными углами наклона.

ПОДСТАВКА ДЛЯ НОГ

- Нажмите кнопки со значками, чтобы отрегулировать угол наклона подставки ног от 11° до 99°.

РЕГУЛИРОВКА БЛОКА ДЛЯ ИКР/ДЛЯ СТОП

- **Блок для икр**
Нажмите кнопки со значками для настройки расстояния между икрами и коленями.
- **Блок для стоп**
Нажмите кнопки со значками для настройки расстояния между икрами и стопой.

НАСТРОЙКА НАКЛОНА СПИНКИ КРЕСЛА

- Длительное нажатие на кнопки со значками регулирует угол наклона спинки.



ИСХОДНОЕ ПОЛОЖЕНИЕ

- По окончании сеанса массажа кресло по умолчанию возвращается в исходное положение.
- Вы можете изменить эту настройку в разделе "УСТАНОВКИ", "ИСХОДНОЕ ПОЛОЖЕНИЕ", чтобы позволить вам продолжать отдыхать в том же положении после окончания сеанса массажа, а затем нажать кнопку "ВКЛ/ВЫКЛ" , когда вы будете готовы вернуться в исходное положение.

ПОРЯДОК ЭКСПЛУАТАЦИИ

5. Тепловая терапия

- Всего имеется 10 нагревательных элементов, расположенных в зоне шеи, плеч, ладоней, живота, ягодиц, поясницы, бедер, икрах, коленей и ступней.

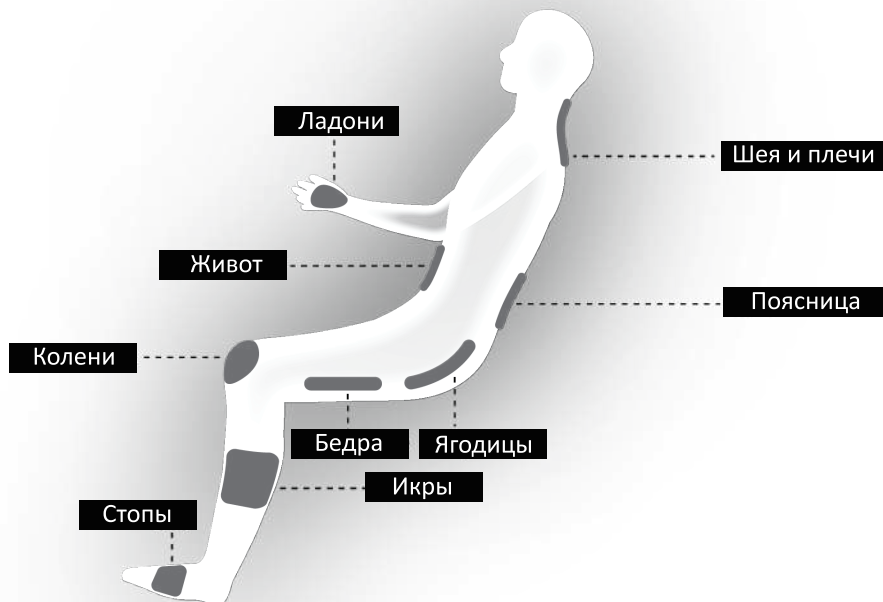

Уникальный термо-пояс Flexi для живота, ягодиц, поясницы, бедер

- Уникальный дизайн теплового пояса позволяет разместить его на животе, с 2 сторон бедер или на задней части тела.



ПОРЯДОК ЭКСПЛУАТАЦИИ

6. USB порт для зарядки

- USB порт предназначен для зарядки ваших устройств во время массажа

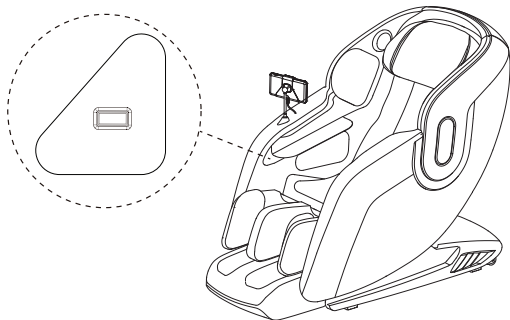

7. Сопряжение массажного кресла с Bluetooth

Шаг 1: Включите питание массажного кресла. В меню "УСТАНОВКИ" включите кнопку Bluetooth.

Шаг 2: Включите Bluetooth на телефоне и выполните поиск Устройства Bluetooth.

Шаг 3: Найдите "ОТО РЕ-10" в разделе УСТРОЙСТВА Bluetooth.

Шаг 4: Откройте мобильное музыкальное приложение и включите музыку.

Примечание:

- ▶ У разных смартфонов разные способы подключения, подключайтесь согласно вашей системе смартфона.



8. Звук кнопок и Bluetooth

- Вы можете отключить "ЗВУК КНОПОК" и "BLUETOOTH" в разделе "УСТАНОВКИ".

9. Подсветка

- Вы можете настроить яркость подсветки в разделе "УСТАНОВКИ".

10. Добавление в Избранное

- Вы можете сохранить личные программы массажа в разделе "НАСТРОЙКА". Нажмите кнопку "В ИЗБРАННОЕ" после настройки программы. Всего доступно 5 слотов памяти личных программ.

11. Язык

- Вы можете выбрать язык интерфейса. На выбор доступен "АНГЛИЙСКИЙ" и "РУССКИЙ".

12. Режим сна

- Вы можете выбрать время, в течение которого экран пульта управления перейдет в режим сна.

ПОРЯДОК ЭКСПЛУАТАЦИИ

13. После использования

- Когда сеанс массажа закончился, массажное кресло по умолчанию автоматически возвращается в исходное положение. Если вы изменили настройки окончания работы массажного кресла, нажмите кнопку питания на домашней странице, чтобы вернуть кресло в исходное положение.
- Если вы нажмете кнопку питания во время массажа, все функции массажа остановятся, и кресло автоматически вернется в исходное положение.
- Чтобы отключить питание массажного кресла, следуйте приведенным ниже инструкциям:

1 Нажмите кнопку ВЫКЛ на кресле

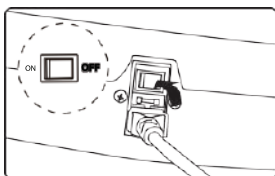

2 Отключите штекер из разъема кресла

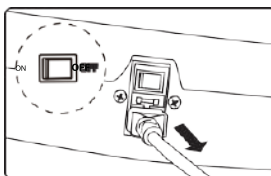

3 Отключите вилку из розетки

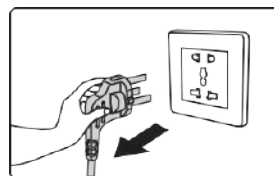

14. Инструкция по голосовому управлению

- Перейдите в раздел **"НАСТРОЙКИ"** и нажмите на значок кнопки **"ГОЛОСОВОЕ УПРАВЛЕНИЕ"**, чтобы активировать эту функцию*. После этого скажите **"Hello OTO"** (Привет). Вы получите ответ: **"Hello. How can I help"** (Здравствуйте, чем я могу помочь).
- После получения ответа вы можете воспользоваться голосовым управлением, произнеся по-английски голосовые команды из меню голосового управления.
- Команды и соответствующие ответы показаны в таблице ниже.

* **Примечание:** Распознавание голосовых команд кресла OTO PE-10 настроено на стандартный английский диалект и может не распознавать команды конкретного пользователя. В таких случаях, компания OTO рекомендует использовать пульт управления с удобным русифицированным интерфейсом.

ГОЛОСОВОЕ УПРАВЛЕНИЕ

Меню команд голосового управления			
Порядок	Голосовые команды	Ответ массажного кресла	Перевод команд
1	Hello OTO	Hello How can I help	Привет
2	Fusion	OK Fusion .	Программа Слияние
3	Classic Thai	OK Classic.Thai	Тайский массаж
4	Aches & Pain	OK Aches & Pain	Программа Тонус
5	Hawaiian	OK. Hawaiian	Гавайский массаж
6	Morning Glow	OK Morning Glow	Утренний рассвет
7	Sweet Dream	OK Sweet Dream	Программа Сладкие сны
8	Power Touch	OK Power Touch	Глубокий массаж
9	Vitality	OK Vitality.	Энергия жизни
10	Boss	OK. Boss	Босс
11	Homemaker	OK Homemaker	Леди
12	Workaholic	OK Workaholic	Трудоголик
13	Gamer	OK Gamer .	Геймер
14	Motorist	OK Motorist	Водитель
15	Sportsman	OK Sportsman	Спортсмен
16	Shopaholic	OK. Shopaholic	Шопоголик
17	Homebody	OK. Homebody	Домосед
18	Neck focus	OK Neck focus	Шея
19	Shoulder focus	OK Shoulder focus	Плечи
20	Back focus	OK Back focus	Спина
21	Lumbar focus	OK Lumbar focus	Поясница
22	Hip focus	OK. Hip focus	Бедра
23	Foot focus	OK Foot focus	Ноги
24	Upper Body	OK. Upper Body	Верх тела
25	Lower Body	OK. Lower Body	Низ тела
26	Add 4D Force	OK. Add 4D Force	Увеличить силу 4D
27	Reduce 4D Force	OK Reduce.4D Force	Уменьшить силу 4D
28	Add massage strength	OK Add massage strength	Увеличить силу массажа
29	Reduce massage strength	OK Reduce.massage strength	Уменьшить силу массажа
30	Add air pressure	OK Add air.pressure	Увеличить силу компрессии
31	Reduce air pressure	OK. Reduce air pressure	Уменьшить силу компрессии

- Массажное кресло выполняет команды в течение 10 секунд.
- Если команды не были четко произнесены, массажное кресло не будет выполнять команды.
- Если через 10 секунд новая команда не поступит, система голосового управления ответит: **"OK. Call me again, when you are ready"** (OK. Спросите меня снова, когда будете готовы).
- Чтобы возобновить голосовое управление, снова скажите **"Hello OTO"** (Привет).
- Если вы хотите отключить голосовое управление, повторно нажмите кнопку голосового управления в разделе **"НАСТРОЙКА"**.

ВОПРОСЫ И ОТВЕТЫ

Можно ли пользоваться креслом во время болезни?

Перед использованием кресла лучше проконсультироваться с лечащим врачом.

Массаж может навредить людям с травмами опорно-двигательного аппарата, проблемой позвоночника, мышечными или кожными заболеваниями, или людям с медицинскими имплантатами.

Есть ли ограничения по росту и весу пользователя?

Рекомендуемая минимальная высота пользователя 1,5 м и максимальная 1,95 м. Максимальный вес 140 кг.

Если пользователь ниже или выше рекомендованного роста, он будет ощущать дискомфорт.

Вес пользователя не должен превышать допустимого значения, чтобы не повредить кресло и не получить травмы во время его использования.

Совет для высоких пользователей, которые сгибают колени при использовании кресла:

Наклоните спинку и установите подставку ног в нижнее положение, тем самым увеличив общую длину.

Совет для низких пользователей, которым трудно достать до блока массажа ног:

Поднимите спинку и подставку для ног, тем самым сократив общую длину.

ОБЯЗАТЕЛЬНО ПЕЙТЕ МНОГО ВОДЫ ПОСЛЕ КАЖДОГО СЕАНСА МАССАЖА.

Где находится серийный номер массажного кресла?

Он расположен под спинкой массажного кресла, рядом с проводом питания.



Когда я пользуюсь массажным креслом, оно издает шум.

Шумы являются частью нормального функционирования.

Во время использования массажного кресла будет слышен шум, поскольку оно оснащено воздушным насосом и несколькими моторами.

Сколько раз в день можно использовать кресло и как долго может длиться один сеанс?

20 минут в день без каких-либо медицинских ограничений.

20 минут в день без каких-либо медицинских ограничений. В течение 1-ой недели использования кресла делайте массаж не более 20 минут при условии, что Вы находитесь в хорошем самочувствии. Если во время сеанса массажа появится какой-либо дискомфорт, немедленно прекратите использование и проконсультируйтесь с врачом. В первые несколько дней возможно появление болевых ощущений. Обязательно следите за уровнем боли и, если боль не проходит на следующий день, также проконсультируйтесь с врачом.

ФУНКЦИОНАЛЬНЫЕ ОСОБЕННОСТИ

Массажное кресло **OTO PRIME ELITE** имеет современную систему электронного управления со встроенным микропроцессором, который обеспечивает воспроизведение различных техник и комбинаций массажа, приближенных к воздействию человеческих рук. Благодаря предварительному сканированию, массажное кресло определяет расположение акупунктурных точек вдоль всего тела пользователя и стимулирует их при помощи различных массажных техник. Это способствует снижению усталости, улучшению обмена веществ и эффективно улучшает кровообращение.

Массажное кресло **OTO PRIME ELITE** использует расширенный арсенал автоматических и целевых программ массажа для всего тела, который способен полностью удовлетворить потребности любого пользователя в отдыхе, оздоровлении и релаксации.

ФУНКЦИОНАЛЬНЫЕ ОСОБЕННОСТИ

1. Массажное кресло **OTO PRIME ELITE** создано на базе знаний о физиологии человеческого тела и восточной медицины об акупунктурных точках, что обеспечивает максимально приятные ощущения от массажа.
2. Функция таймера имеет расширенные возможности настройки продолжительности массажа 5, 10, 15, 20, 25 и 30 минут.
3. Интерфейс управления массажем имеет два языка и обеспечивает понятное, удобное управление.
4. Массажное кресло **OTO PRIME ELITE** имеет интеллектуальное микропроцессорное управление для обеспечения отличной производительности.
5. Уникальный 4D массажный механизм лучше адаптируется к индивидуальным контурам тела пользователя.

УСТРАНЕНИЕ ПРОБЛЕМ

Если вы столкнулись в проблемой при использовании кресла, попробуйте решить её предложенными ниже способами. Если этого сделать не удалось, обратитесь в Сервисный центр ОТО для получения консультации.

Проблема	Возможная причина	Решение
Кресло не работает	Шнур питания подключен не правильно	Подключите шнур питания к креслу и убедитесь, что вилка надежно вставлена в розетку.
	Кресло завершило заданный таймером цикл массажа и перешло в режим ожидания	Нажмите  для начала нового сеанса массажа.
	Кресло чрезмерно перегружено	Уменьшите нагрузку и перезапустите кресло
	Массажное кресло использовалось без перерыва более 45 мин и была активирована защита от перегрева	Выключите кресло и дайте ему остыть в течение 30 - 50 минут, прежде чем начать массаж снова.
В процессе работы кресла слышны механические звуки	Звуки издает массажный механизм кресла, в том числе и воздушный клапан	Это нормальное явление и оно не может считаться признаком неисправности.

УХОД И ОБСЛУЖИВАНИЕ

Чистка

- Не используйте для чистки массажного кресла металлическую губку, абразивные чистящие средства или агрессивные жидкости - такие, как бензин или ацетон.
- Перед чисткой обязательно вытащите вилку из розетки питания.
- Очистите кресло, пульт управления и шнур питания влажной тканью, слегка смоченной в воде. После чистки насухо вытерите кресло сухой тканью.
- Не используйте моющие средства.

Хранение

- Отключите вилку из розетки питания.
- Храните кресло в сухом и прохладном месте вдали от прямых солнечных лучей.
- Не кладите на массажное кресло тяжелые предметы.

Если внешняя обивка кресла повреждена или произошла какая-либо механическая поломка, пожалуйста, прекратите его использование. Немедленно свяжитесь с ОТО или ее официальными дилером.

СПЕЦИФИКАЦИЯ

Наименование	ОТО PRIME ELITE
Модель	PE-10
Тип	Массажное кресло
Напряжение питания	220 - 240 Вт, 50/60 Гц
Мощность	180 Вт
Габаритные размеры (Д x Ш x В)	Сложенное: 160 x 78 x 119 см Разложенное: 180 x 78 x 90 см
Габариты упаковки	(Д x Ш x В) 147 x 80 x 118 см
Вес Нетто / Брутто	103 кг / 118 кг
Макс. нагрузка	140 кг
Стандарт безопасности	

OTO



An OTO Singapore Product

otobodycare.ru